

КАБИНЫ НОВОЙ СЕРИИ XF

ВНЕШНИЙ ВИД



Кабина для дальних поездок

Новый XF легко узнается издалека благодаря своему современному внешнему виду с округлыми линиями, большой решеткой радиатора с алюминиевыми полосами и хромированной верхней частью с логотипом DAF. Благодаря этим особенностям, а также стильным фарами (дополнительно с технологией светодиодных ламп) и стальному переднему бамперу новой конструкции автомобиль выглядит свежо и современно. Противотуманные фары с фонарями освещения поворотов или без них встроены в бампер. Под ветровым стеклом достаточно места для размещения названия и логотипа компании.

Новая конструкция пола и передней перегородки кабины, соответствующие более широкой подвеске, — это незаметные на первый взгляд изменения. Больше внимания привлекают очевидные нововведения, придающие новому XF привлекательный и современный внешний вид.

Благодаря большим ступенькам для входа и ручкам очистка ветрового стекла становится простой и безопасной. Телескопический очиститель ветрового стекла и антиобледенитель, входящие в стандартную комплектацию всех моделей XF, делают процесс очистки стекла еще более простым и безопасным.

Аэродинамика

Аэродинамические комплекты для нового XF от компании DAF повышают аэродинамические характеристики автомобиля, уменьшая таким образом расход топлива. В итоге мы получаем больший показатель прибыли на километр пути. Помимо прочего, аэродинамические комплекты улучшают внешний вид автомобиля, а также создают положительный имидж оператора грузовых перевозок.

Варианты комплектации аэродинамического комплекта кабин Space Cab и Super Space Cab для нового XF включают фиксированные спойлеры крыши или спойлеры крыши с регулируемой высотой, а также боковые обтекатели.

Боковые обтекатели шасси для моделей тягачей могут дополнять аэродинамический комплект.

Спойлер крыши с регулируемой высотой для кабины Space Cab в качестве опции может поставляться с регулировочной рукояткой.

С помощью регулировочной рукоятки можно регулировать высоту спойлера крыши с земли.

КАБИНЫ НОВОЙ СЕРИИ XF

РАЗМЕРЫ



Space Cab

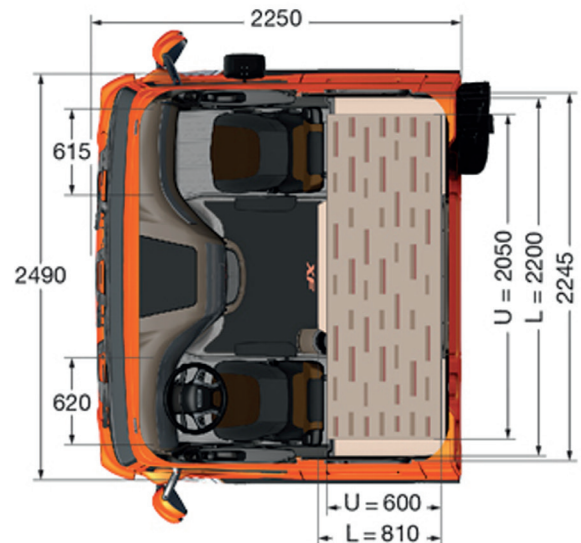

Кабина Super Space Cab

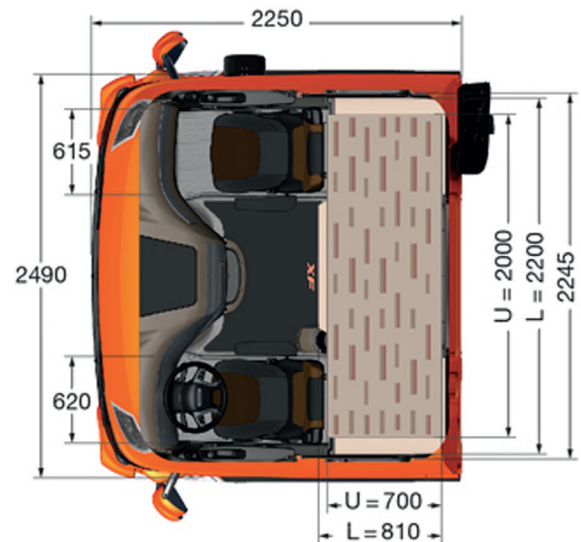
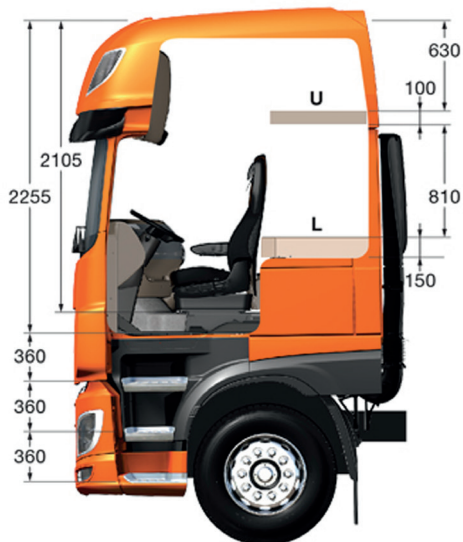

КАБИНЫ НОВОЙ СЕРИИ XF

ВНУТРЕННЕ ПРОСТРАНСТВО



Сохраняя хорошее, стремимся к лучшему

Необычная форма каркаса с прямыми углами и разумная компоновка превратили кабину XF в непреходящего лидера в своем классе и сделали этот автомобиль тягачом номер один в сфере крупнотоннажных грузоперевозок на дальние расстояния в Европе. Поэтому компания DAF не отступила от зарекомендовавшей себя концепции кабины, воспользовавшись ее наиболее выигрышными характеристиками в качестве отправной точки при разработке совершенно нового внутреннего пространства.

Внутренняя отделка

Использование новых материалов, новых цветовых схем, элегантных декоративных элементов в сочетании с высочайшим качеством изготовления и сборки подняло все внутреннее пространство кабины на новый уровень.

Управление автомобилем

Организация и эргономичность приборной панели, 2 двойных разъема DIN, подвесная педаль тормоза, новые характеристики сиденья и новые системы поддержки водителя — все это лишь некоторые из ключевых моментов общего усовершенствования кабины с точки зрения удобства и безопасности управления автомобилем.

Место для отдыха

Необъятное пространство для отдыха в кабине XF осталось прежним. Также не подверглись изменениям удобное сидячее место на кровати, стандартный раз-

движной столик в центральной консоли приборной панели и вместительные верхние ящики, где могут разместиться СВЧ-печь или кофеварка. Обновленная отделка кабины и новые удобства вроде подстаканников для чашек/стаканов в центральной консоли и мусорная корзина делают отдых в кабине XF еще более приятным.

Спальное место

Благодаря большому цельному матрасу нижнего спального места нельзя не признать зону отдыха в кабине XF лучшей из представленных на рынке. Убрав прикроватный столик, можно увеличить длину спального места еще на 100 мм.

У задней стенки кабины был установлен новый вместительный отсек для хранения с двумя подстаканниками и разъемом для дополнительного оборудования. Дополнительная изоляция кабины и особые меры защиты от проникновения холодного воздуха и влажности под спальным местом еще больше увеличивают качество сна.

Отсек для хранения вещей

Вместительные верхние ящики и не имеющий аналогов объем отсеков для хранения под нижним спальным местом практически не оставляют желать лучшего. Было создано дополнительное место для хранения мелких предметов в виде гнезд для карт оплаты дорожных сборов и выдвижных подстаканников, регулируемых под кружки большого размера и размещенных в центральной консоли приборной панели и в отсеке для хранения на задней стенке кабины.

КАБИНЫ НОВОЙ СЕРИИ XF

ХАРАКТЕРИСТИКИ

	XF Space Cab	XF Super Space Cab
Подвеска кабины:		
Механическая	●	●
Air	○	○
Вспомогательное освещение:		
Противотуманные фары	●	●
Фонари освещения поворотов	○	○
Система фонарей Skylights	-	○
Светодиодные фары	○	○
Аксессуары под цвет кабины:		
Зона ступенек кабины и брызговики	○	○
Зеркала	○	○
Воздухозаборник	○	○
Накладкой дверные ручки, хромированная ручка	○	○
Внутреннее пространство кабины:		
Внутренняя отделка	Earth/Sky	Earth/Sky
Декоративные полосы Rustica или Argenta	○	○
Кожаное рулевое колесо	○	○
Система кондиционирования	●	●
Автоматический контроль температуры	○	○
Система ночного запирания DAF Night Lock	○	○
Холодильник	○	○
Нижнее спальное место с ящиком	○	○
Спальное место:		
Нижнее спальное место – поролоновый матрас	●	●
Нижнее спальное место – матрас Xtra Comfort	○	○
Верхнее спальное место – кровать с отсеком для багажа	●	-
Верхнее спальное место – поролоновый матрас	○	●
Без верхнего спального места	○	-
Центральная шторка	○	●

● = базовая комплектация

○ = дополнительно

- = not applicable

В зависимости от конфигурации автомобиля конкретная опция может быть недоступна. Возможности поставки и технические характеристики в каждой конкретной стране могут различаться. Для получения более детальной информации обратитесь к дилеру DAF. Изменения в технические характеристики могут вноситься без предварительного уведомления